

Montagem bases giratórias

Montagem do apoio de braço

Montagem lâmina do encosto no assento

Encaixe da coluna à gás na base
Com a base apoiada no chão, encaixe a coluna no furo localizado no centro da base (não é necessário aplicar pressão sobre a peça).

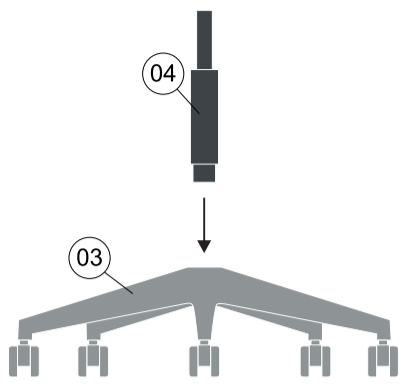

Montagem Plataforma diretor fixa

Encaixe do TCP na coluna à gás
Com a base standard apoiada no chão, a coluna encaixada na base, encaixe o TCP deixando a parte maior para baixo (somente para a base standard).

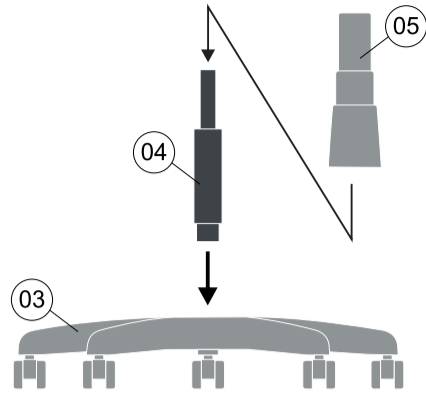

Montagem Relaxsystem

Apoio de braço Regulável
Utilize os parafusos que acompanham o produto para a fixação dos apoios de braços. Os parafusos são disponibilizados em um kit.

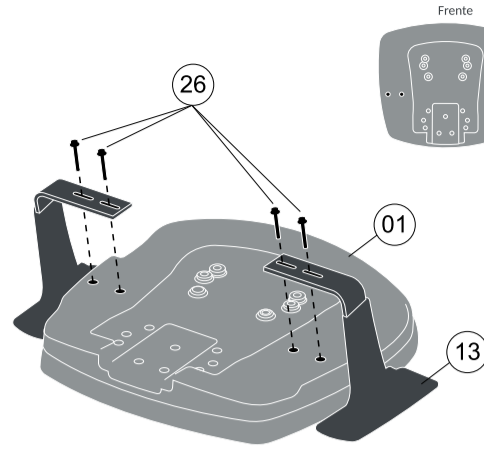

Montagem Backplax plus

Encosto no assento
Encaixe a lâmina do encosto no degrau da carenagem do assento e alinhe os três furos. Utilize os parafusos disponibilizados para a fixação.

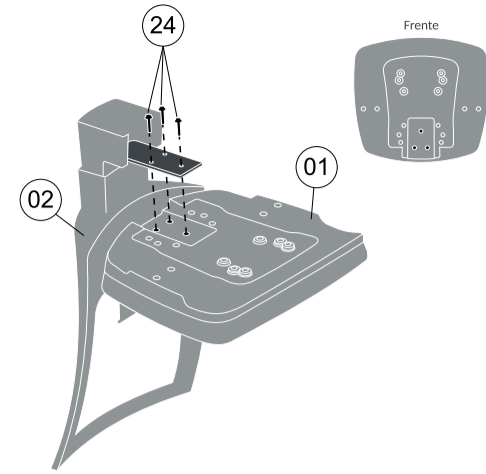

Montagem lâmina do encosto no Slider / Sincron

Plataforma Diretor Fixa
A Plataforma necessita de 04 parafusos para a fixação, atenção para a posição da plataforma, utilize a marcação no assento indicado na figura abaixo.

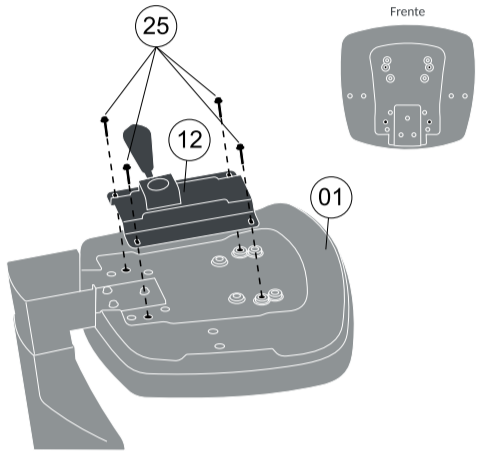

Montagem do mecanismo Slider / Sincron

Relaxsystem
O mecanismo Relaxsystem necessita de 04 parafusos para a fixação. Atenção para a posição do mecanismo, a manopla de tensão deve ficar virada para a frente da cadeira. Atenção para os furos do assento, utilize a marcação da figura abaixo.

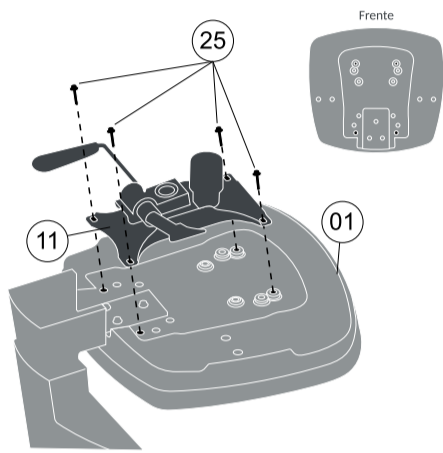

Montagem do conjunto na base

Backplax plus
Alinhe o mecanismo aos furos do assento de acordo com a imagem abaixo. Atenção para a posição do assento para que a inclinação fique na posição correta.

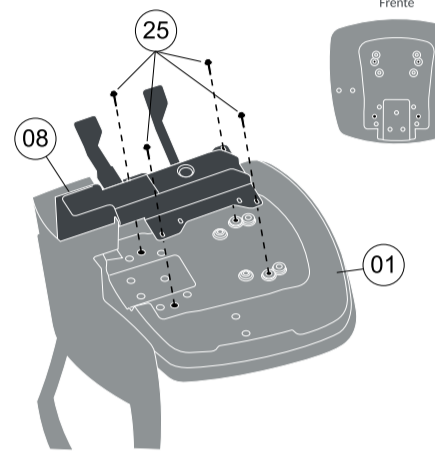

Montagem assento na estrutura fixa

Lâmina no mecanismo
Encaixe as porcas nos furos sextavados da lâmina de cima para baixo como indicado na figura abaixo. Encaixe a lâmina nos furos do mecanismo e segurando uma das porcas por vez rosqueie uma parte do parafuso sem apertar. Após todos previamente rosqueados aperte todos os parafusos para travar o conjunto.

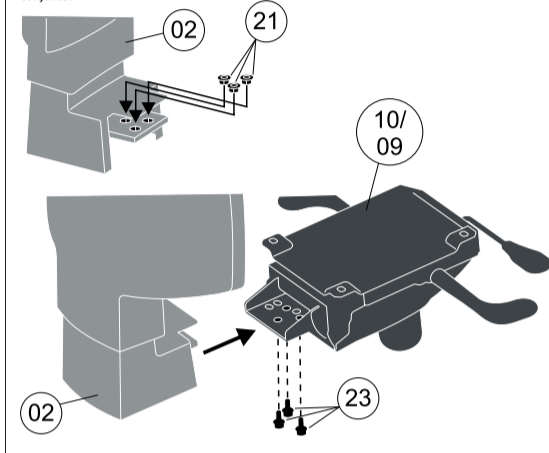

Montagem apoio de braço fixo

Montagem no assento
Utilize os parafusos enviados no kit da cadeira. Encaixe o mecanismo nos furos indicados na imagem abaixo utilizando os calços apenas entre o mecanismo e o assento nos furos da frente do assento. Utilize os parafusos de acordo com a indicação abaixo devido ao tamanho diferente.

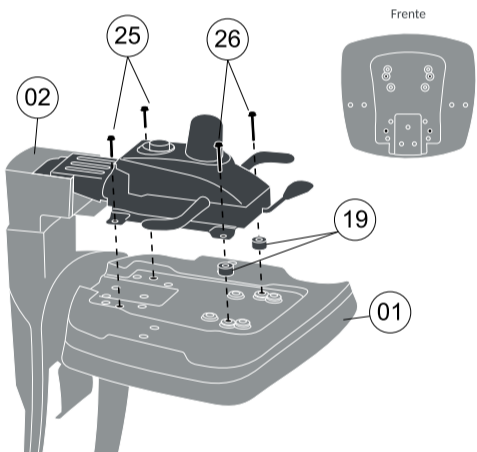

Montagem estrutura apoio de braço na longarina

Finalização dos mecanismos
Apoie a base no chão com uma coluna montada. Utilize o conjunto montado do assento, encosto, apoios de braços e mecanismo e encaixe o mecanismo à coluna da base. A utilização do produto irá travar a montagem destes conjuntos.

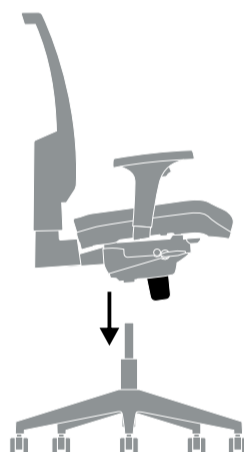

Montagem do apoio de braço na longarina

Assento
Utilize os parafusos enviados no kit para fixar o assento à estrutura fixa, atenção para a posição dos parafusos conforme indicação na imagem abaixo.

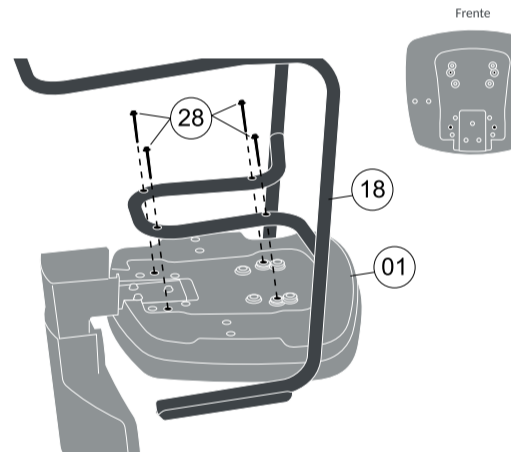

Montagem pés laterais da longarina

Apoio de braço fixo
Após a montagem do assento e encosto, encaixe as capas dos apoios de braços à estrutura do produto e utilize os parafusos para a fixação. O apoio de braço possui uma orientação na parte inferior, indicando qual lado deve ficar para a frente do produto e se a peça corresponde ao lado direito (D) ou lado esquerdo (E).

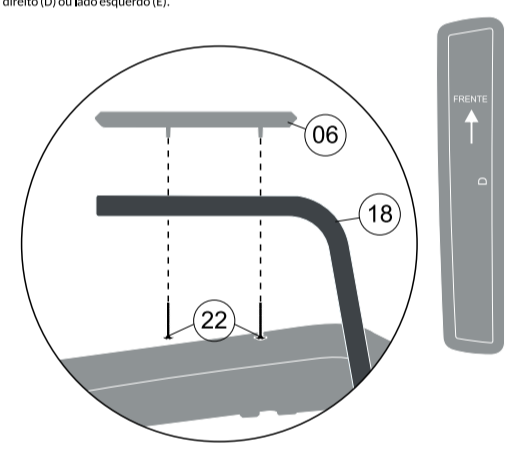

Estrutura apoio de braços longarina

Inicie a montagem com os tubos dos apoios de braços, utilizando os parafusos para a fixação ao assento, os tubos devem ficar apontados para a frente.

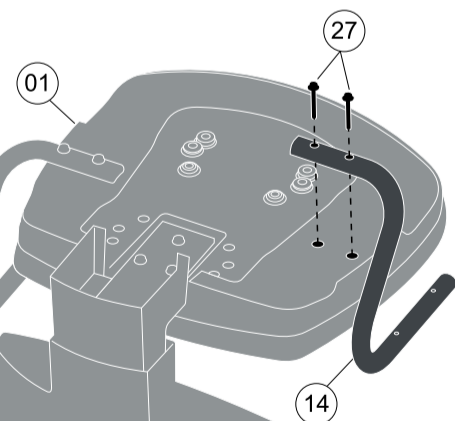

Montagem pé central da longarina

Apoio de braços longarina

Finalize a montagem dos apoios de braços, montando o acabamento ao tubo já fixado no assento, posicionando a parte maior para a frente da cadeira e utilize dois parafusos para cada apoio.

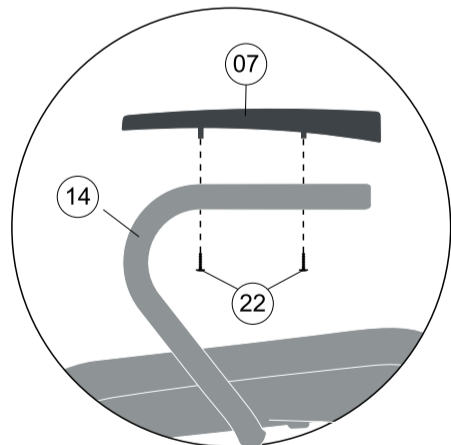

Pé central longarina

Quando a longarina for maior que 03 lugares é necessária a montagem de um pé central. Posicione o encaixe central da travessa voltado para trás da longarina.

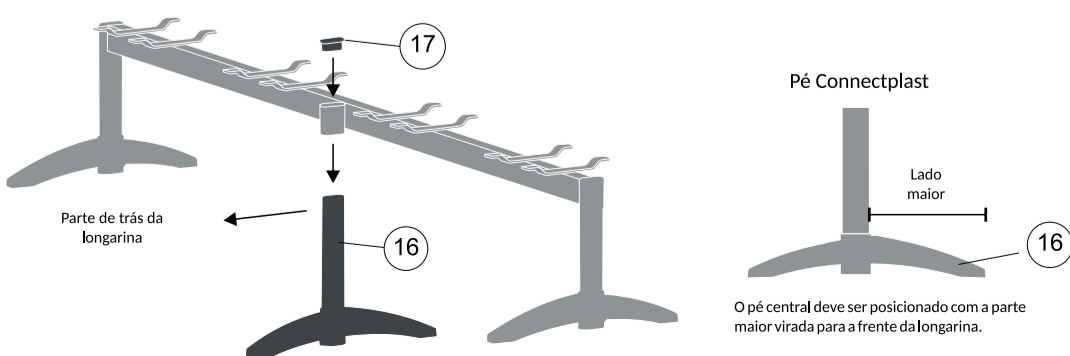

Pés laterais longarina

Para montar a estrutura da longarina comece encaixando a travessa de fixação do assento aos pés da longarina, atenção à posição dos pés: a parte maior deve ser voltada para trás da longarina. Após montar o primeiro pé, o segundo deve seguir a posição. Após encaixar os pés na travessa, encaixe a ponteira de acabamento por cima da luva.

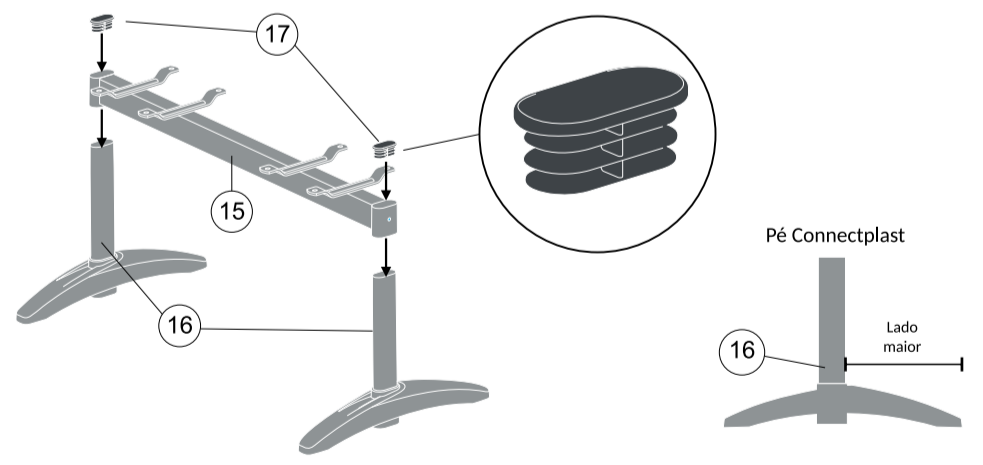

Montagem assento longarina

Assento para longarina (pés connectplast)

Posicione o assento com encosto e apoios de braços montados à estrutura com pés montados. Utilize os calços entre a estrutura e o assento apenas nos dois parafusos da frente. Utilize os parafusos do kit conforme indicado na imagem abaixo, os parafusos da frente são maiores que os utilizados atrás do assento.

