

Montagem

Base

Encaixe da Coluna

Com a base (08) apoiada no chão, encaixe a coluna (09) no furo localizado no centro da base (não é necessário aplicar pressão sobre a peça). Encaixe o TCP (09) na coluna à gás (apenas para base standard).

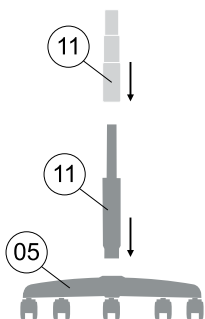

Mecanismo Plataforma diretor fixa

Fixação no Assento

Posicione o mecanismo (05) nos furos do assento (02) indicados na imagem abaixo e utilize os parafusos (10) para fixar. O mecanismo necessita dos quatro parafusos para a fixação.

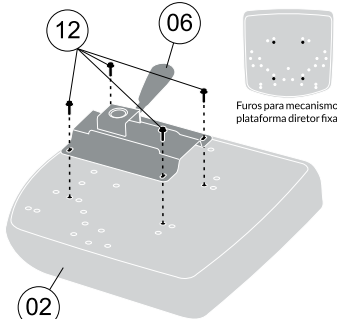

Mecanismo Relaxplax

Fixação no Assento

Posicione o mecanismo (06) nos furos do assento (02) indicados na imagem abaixo e utilize os parafusos (10) para fixar. O mecanismo necessita dos quatro parafusos para a fixação.

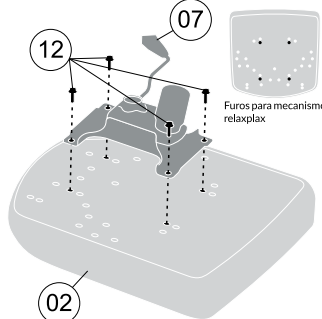

Estrutura fixa

Estrutura S

Alinhe a a estrutura aos furos utilizados para fixar os apoios de braços ao assento, utilize os parafusos xx e fixe a estrutura e os apoios de braços ao mesmo tempo no assento.

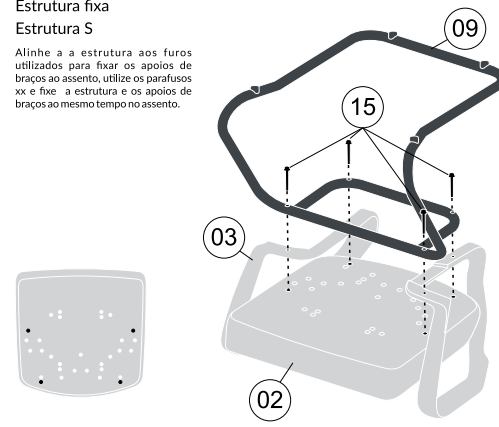

Estrutura fixa

Estrutura 4pés com sapata ou rodízios

Alinhe a a estrutura aos furos utilizados para fixar os apoios de braços ao assento, utilize os parafusos xx e fixe a estrutura e os apoios de braços ao mesmo tempo no assento.

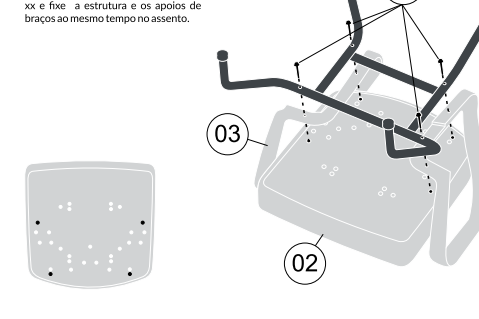

Montagem

Mecanismo Relax sistem

Fixação no Assento

Posicione o mecanismo (07) nos furos do assento (02) indicados na imagem abaixo e utilize os parafusos (10) para fixar. O mecanismo necessita dos quatro parafusos para a fixação.

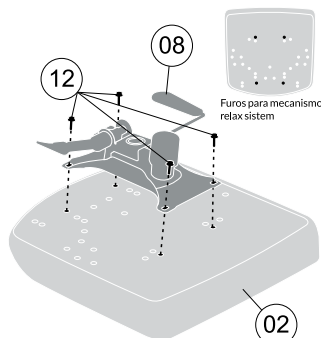

Apoio de Braços

Fixação no Assento

Com o auxílio de uma faca, lâmina ou outro objeto cortante, remova os acabamentos (13) que estão fixados aos apoios de braços (03).

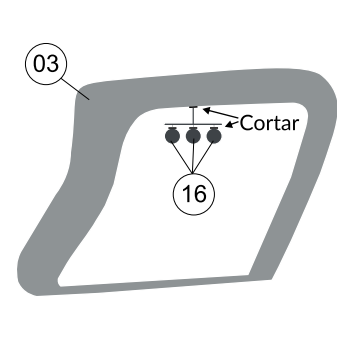

Apoio de Braços

Fixação no Assento

Posicione os apoios de braços (03) nos furos do assento (02) e utilize os parafusos (12) para fixar. Cada apoio necessita de dois parafusos para a fixação.

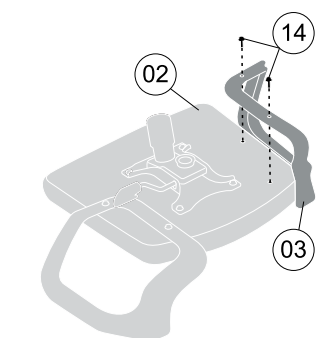

Ajustes plataforma diretor fixa

Altura do assento

Para baixar o assento: sentado, acione a alavanca localizada abaixo do assento, no lado direito, puxando-a para cima. Quando atingir a altura desejada, solte a alavanca.

Para levantar o assento: alivie o peso do corpo sobre o assento e acione a alavanca puxando-a para cima. Quando atingir a altura desejada solte a alavanca.



Ajustes relaxplax

Altura do assento

Para baixar o assento: sentado, acione a alavanca localizada abaixo do assento, no lado direito, puxando-a para cima. Quando atingir a altura desejada, solte a alavanca.

Para levantar o assento: alivie o peso do corpo sobre o assento e acione a alavanca puxando-a para cima. Quando atingir a altura desejada solte a alavanca.



Inclinação

Para liberar: puxe a alavanca para fora. Para travar: empurre a alavanca de volta ao mecanismo para travar na posição inicial.



Montagem

União de Conjuntos

Encaixe do Conjunto Superior ao Inferior

Encaixe o mecanismo (05, 06, 07) na coluna (09) montada na base. Não é necessário aplicar pressão no assento, pois o travamento será concluído na primeira utilização.



Encosto

Fixação do Encosto

Encaixe o encosto nos apoios de braços e utilize os quatro parafusos Allen (11) para a fixação. Após fixar, encaixar o acabamento para finalizar a montagem.

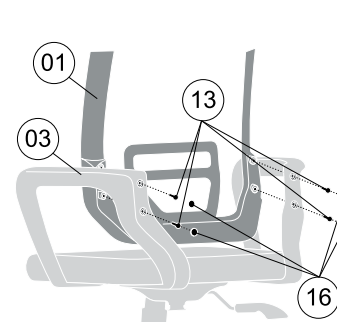

Apoio de Cabeça

Fixação no Encosto

O apoio é disponibilizado pré montado, é necessária a desmontagem das partes para encaixar no encosto e fixar o conjunto totalmente. Utilize as guias no encosto para centralizar o apoio.

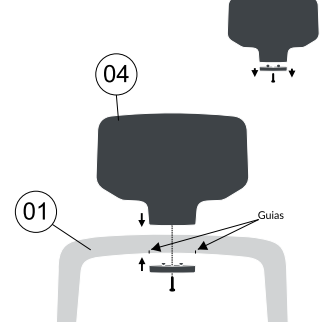

Altura do assento

Para baixar o assento: sentado, acione a alavanca localizada abaixo do assento, no lado direito, puxando-a para cima. Quando atingir a altura desejada, solte a alavanca.

Para levantar o assento: alivie o peso do corpo sobre o assento e acione a alavanca puxando-a para cima. Quando atingir a altura desejada solte a alavanca.



Inclinação

Para Inclin o encosto: o mecanismo para regulagem da tensão fica localizado abaixo do assento, centralizado. Para aumentar a tensão, gire-o no sentido horário. Para diminuir a tensão, gire-o no sentido anti-horário.

Movimento livre do encosto: quando puxar a alavanca para cima o encosto ficará com movimento livre podendo ser utilizado assim normalmente, ao abaixar a alavanca o encosto irá travar na posição que estiver no momento.



Ajuste tensão Relax / Relax sistem

Regulagem de tensão

Regulagem de tensão: o mecanismo para regulagem da tensão fica localizado abaixo do assento, centralizado. Para aumentar a tensão, gire-o no sentido horário. Para diminuir a tensão, gire-o no sentido anti-horário.



Excelência, qualidade e pioneirismo marcam a experiência de mais de 36 anos de atuação da Plaxmetal no mercado. Situada na região norte do Rio Grande do Sul, na cidade de Erechim, a Plaxmetal tem como ideal gerar soluções para o mercado oferecendo produtos de qualidade, resistência, durabilidade e praticidade.

Nossos produtos são projetados tendo como princípio básico a harmonia entre forma e função, buscando sempre estabelecer a relação perfeita entre design, conforto e qualidade.

E não importa qual a finalidade, desenvolvemos uma família de opções diversificadas para atender as necessidades específicas de cada cliente Plaxmetal S/A.

Leia com atenção nosso manual de uso e siga as instruções para regular e adequar sua cadeira Plaxmetal S/A conforme suas necessidades!

Instruções de Conservação

Para garantir a conservação e prolongar a vida útil do seu produto Plaxmetal, sugere-se adotar os seguintes procedimentos:

- Faça a limpeza do seu produto com frequência;
- Para limpeza, aplicar técnicas e produtos adequados para cada tipo de material, conforme catálogo de revestimentos;
- Nunca utilizar solventes ou detergentes abrasivos. Produtos abrasivos podem danificar o produto e/ou riscar as superfícies;
- Nunca utilizar esponjas de limpeza ásperas ou palhas de aço;
- Nunca mergulhar o produto em água ou lavar sob água corrente.

Plásticos:

- Para remoção de manchas nas superfícies plásticas, utilizar um pano úmido com sabão ou detergente neutro. Remover o produto e secar com um pano macio.

Garantia



Nossa garantia é uma declaração da confiança na qualidade de nossos produtos e da preocupação com a satisfação dos nossos clientes.

A Plaxmetal S/A – Indústria de Cadeiras Corporativas está integralmente comprometida na satisfação de seus clientes, trabalhando com rigoroso Sistema de Gestão da Qualidade ISO 9001 para assegurar e garantir a performance de todos os produtos vendidos com a marca "Plaxmetal". Conforme o Art. 26 do Código de Defesa do Consumidor, Lei 8078 de 1990, "O direito de reclamar pelos vícios aparentes ou de fácil constatação caduca em noventa dias, tratando-se de fornecimento de serviço e de produtos duráveis". A Plaxmetal S/A – Indústria de Cadeiras Corporativas estende a garantia de seus produtos para 5 (cinco) anos, inclusive os 90 (noventa) dias de garantia legal, contra defeitos de fabricação na estrutura metálica e peças plásticas com função estrutural em suas cadeiras. Estruturas metálicas comercializadas de forma avulsa, assim como os demais componentes, possuem garantia de 12 (doze) meses. A Garantia é concedida considerando uso por 8 (oito) horas de trabalho/dia, usuários com peso máximo de 110 kg e respeito total as Recomendações de Uso, Limpeza, Conservação e Segurança.

- Colunas a Gás possuem 2 anos de Garantia.
- Componentes Cromados possuem 1 ano de Garantia (considerando o uso exclusivo em ambientes de escritório).
- Rodízios, Bases de Termoplástico, Botões, Mecanismos, Alavancas, Revestimentos em Tecido e Laminados Vinílicos possuem 1 ano de Garantia.
- Durante o período de garantia aplicável, a Plaxmetal irá reparar ou substituir (a seu critério) qualquer produto, peça ou componente coberto por esta garantia, desde que verificados defeitos de material ou de mão de obra (defeitos de fabricação). Além disso, devem ser constatadas as condições normais de uso e a observação das Instruções de Uso e Conservação do Produto, contidas neste termo.

A substituição do supracitado produto, peça ou componente poderá ser por outro igual ou similar.

Para demais produtos, peças ou componentes, o período de garantia começa a partir da emissão da nota fiscal do primeiro adquirente, mesmo que o produto seja transferido a terceiros, e só terá validade com a apresentação da mesma.

Este documento descreve todas as garantias dadas e recursos disponíveis no que diz respeito aos produtos e serviços da empresa. A Plaxmetal não assume nenhuma outra garantia em relação aos produtos.

O termo de Garantia não abrange:

- Peças ou Componentes com falhas resultantes de desgaste natural devido ao uso do produto, uso indevido, falta de cuidados mínimos, montagem incorreta, tais como: rodízios, reguladores, buchas, deslizadores, tecidos, telas, materiais vinílicos, termoplásticos coloridos e outros materiais de revestimento e/ou acabamento.
- Desgaste natural em peças móveis e sujeitas a pressões/átritos.
- Defeitos causados pelo uso indevido do produto, por falta de cuidados mínimos, montagem ou instalação incorreta, manutenções efetuadas por terceiros sem prévia autorização da Plaxmetal.
- Variações de tons de tecidos, peças injetadas e pintadas dentro de tolerâncias comerciais.
- Mudanças, alterações de cor, danos, marcas ou manchas nas peças plásticas, acabamentos de superfície (cromagem, pintura, texturas ou polimento) e revestimentos (tecidos, telas, materiais vinílicos, couro) pelo uso indevido do produto, uso de objetos pontiagudos, produtos abrasivos, produtos químicos durante a limpeza, exposição prolongada à luz solar, exposição à intempéries e envelhecimento, uso do produto em áreas externas ou com umidade, temperatura excessiva, chuva, maresia, bem como o uso em pisos irregulares.
- Danos resultantes de qualquer uso indevido, abuso ou modificações dos produtos originais feitas pelo proprietário ou pessoas não autorizadas, manutenções, adaptações, bem como materiais acrescentados posteriormente à entrega.
- Conservação inadequada, armazenagem e avarias ocorridas durante o transporte realizado pelo cliente ou sob responsabilidade do mesmo.
- Materiais fornecidos ou especificados pelo cliente, tais como tecidos ou outro material que não seja padrão da linha Plaxmetal.
- Danos causados por acidentes naturais, inundações, incêndios, outros.

A garantia tem validade a partir da emissão da Nota Fiscal, e é válida mediante a apresentação do documento fiscal. O consumidor final, em caso de defeito de fabricação, deve procurar a empresa onde adquiriu o produto, munido da Nota Fiscal.

A Plaxmetal S/A coloca-se à disposição para esclarecer qualquer dúvida referente aos seus produtos e serviços, bem como orientá-lo da melhor forma sobre procedimentos de garantia ou sobre a conservação do seu produto.

A Plaxmetal S/A reserva-se o direito de alterar as especificações ou incluir melhorias em seus sistemas e produtos a qualquer momento, sem aviso prévio.

Ainda, a Plaxmetal S/A – Indústria de Cadeiras Corporativas não fornece e não assume qualquer garantia em relação a materiais e/ou componentes fornecidos pelo cliente, e não garante o desempenho do produto quando alterado e/ou utilizado em combinação com outros materiais, peças ou componentes do que os originais do produto Plaxmetal.

Dados do seu produto:

Data da Compra: ____ / ____ / ____

Local da Compra: _____

Nota Fiscal N°: _____

Modelo: _____

WWW.PLAXMETAL.COM.BR

Serviço de Atendimento ao Consumidor

Tel: (54) 2107-1800 (Ramal 7) | E-mail: sac@plaxmetal.com.br

Plaxmetal S/A - Todos os Direitos Reservados.

**RQ-PED 48 - 4.1 Manual de Uso Cadeiras Corporativas
Outubro 2019**

Lista de peças

ITENS PADRÕES

01		02		03		04		05	
	Encosto		Assento		Apoio de braços		Apoio de cabeça		Base

MECANISMOS

06		07		08		09		10	
	Plataforma diretor fixa		Relaxplax		Relax sistem		Estrutura 5		Estrutura 4pés com sapata/rodízio

ESTRUTURAS

COLUNA À GÁS

11		12		13		14		15		16	
	Coluna à gás / TCP (somente para base standard)		Parafuso sextavado - Kit fixação do mecanismo no assento: 04 por mecanismo.		Parafuso sextavado interno (Allen) - Kit fixação dos apoios de braços ao encosto: 02 por apoio de braço.		Parafuso sextavado - Kit fixação do apoio de braço no assento: 02 por apoio e braço.		Parafuso sextavado - Kit fixação das estruturas fixas: 04 por estrutura.		Acabamento do apoio de braço. - Kit de acabamento dos parafusos do apoio de braço: 02 por apoio de braço.

ELEMENTOS DE FIXAÇÃO

Classificação das cadeiras Giratórias peracionais

Dispositivos de regulagem	Tipo C
Altura do assento	O
Altura do apoio lombar	F
Inclinação do encosto	F
Profundidade do assento	F
Inclinação do assento	F

A norma ABNT NBR 13962:2018 classifica as cadeiras giratórias operacionais segundo os tipos A, B, C ou D, conforme dispositivos de regulagem que apresentam obrigatoriedade (O) ou facultatividade (F) (Norma ABNT NBR 13962:2018 - Item "3.1 Classificação").

Ainda, conforme sugere a norma, a recomendação de um tipo de cadeira deve ser feita com base na análise ergonômica, onde é considerado o posto de trabalho ou uso da cadeira.

*Tabela Adaptada da Norma ABNT NBR 13962:2018

Relaxplax /
Plataformadiretor fixa /
Relax sistem

Visite a página do produto e encontre a versão digital atualizada deste manual e catálogo.

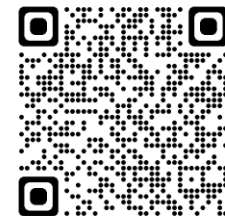

WWW.PLAXMETAL.COM.BR



Plaxmetal S/A - Indústria de cadeiras corporativas

Rodovia BR-153, km 42 nº 845 - Bairro Industrial Davide Zorzi - 99702-503 - Erechim - RS

Fone: (54) 2107 - 1800 - 3ª Edição - Novembro - 2023