

Excelência, qualidade e pioneirismo marcam a experiência de mais de 36 anos de atuação da Plaxmetal no mercado. Situada na região norte do Rio Grande do Sul, na cidade de Erechim, a Plaxmetal tem como ideal gerar soluções para o mercado oferecendo produtos de qualidade, resistência, durabilidade e praticidade.

Nossos produtos são projetados tendo como princípio básico a harmonia entre forma e função, buscando sempre estabelecer uma relação perfeita entre design, conforto e qualidade.

E não importa qual a finalidade, desenvolvemos uma família de opções diversificadas para atender as necessidades específicas de cada cliente Plaxmetal S/A.

Leia com atenção nosso manual de uso e siga as instruções para regular e adequar sua cadeira Plaxmetal S/A conforme suas necessidades!

Instruções de Conservação

Para garantir a conservação e prolongar a vida útil do seu produto Plaxmetal, sugere-se adotar os seguintes procedimentos:

- Faça a limpeza do seu produto com frequência;
- Para limpeza, aplicar técnicas e produtos adequados para cada tipo de material, conforme catálogo de revestimentos;
- Nunca utilizar solventes ou detergentes abrasivos. Produtos abrasivos podem danificar o produto e/ou riscar as superfícies;
- Nunca utilizar esponjas de limpeza ásperas ou palhas de aço;
- Nunca mergulhar o produto em água ou lavar sob água corrente.

Plásticos:

- Para remoção de manchas nas superfícies plásticas, utilizar um pano úmido com sabão ou detergente neutro. Remover o produto e secar com um pano macio.

Garantia

Nossa garantia é uma declaração da confiança na qualidade de nossos produtos e da preocupação com a satisfação dos nossos clientes.



A Plaxmetal S/A – Indústria de Cadeiras Corporativas está integralmente comprometida na satisfação de seus clientes, trabalhando com rigoroso Sistema de Gestão da Qualidade ISO 9001 para assegurar a performance de todos os produtos vendidos com a marca "Plaxmetal".

Conforme o Art. 26 do Código de Defesa do Consumidor, Lei 8078 de 1990, "O direito de reclamar pelos vícios aparentes ou de fácil constatação caduca em noventa dias, tratando-se de fornecimento de serviço e de produtos duráveis". A Plaxmetal S/A – Indústria de Cadeiras Corporativas estende a garantia de seus produtos para 5 (cinco) anos, inclusive os 90 (noventa) dias de garantia legal, contra defeitos de fabricação na estrutura metálica e peças plásticas com função estrutural em suas cadeiras. Estruturas metálicas comercializadas de forma avulsa, assim como os demais componentes, possuem garantia de 12 (doze) meses.

A Garantia é concedida considerando uso por 8 (oito) horas de trabalho/dia, usuários com peso máximo de 110 kg e respeito total as Recomendações de Uso, Limpeza, Conservação e Segurança.

- Colunas a Gás possuem 2 anos de Garantia.

- Componentes Cromados possuem 1 ano de Garantia (considerando o uso exclusivo em ambientes de escritório).

- Rodízios, Bases de Termoplástico, Botões, Mecanismos, Alavancas, Revestimentos em Tecido e Laminados Vinílicos possuem 1 ano de Garantia.

- Durante o período de garantia aplicável, a Plaxmetal irá reparar ou substituir (a seu critério) qualquer produto, peça ou componente coberto por esta garantia, desde que verificados defeitos de material ou de mão de obra (defeitos de fabricação). Além disso, devem ser constatadas as condições normais de uso e a observação das Instruções de Uso e Conservação do Produto, contidas neste termo.

A substituição do supracitado produto, peça ou componente poderá ser por outro igual ou similar.

Para demais produtos, peças ou componentes, o período de garantia começa a partir da emissão da nota fiscal do primeiro adquirente, mesmo que o produto seja transferido a terceiros, e só terá validade com a apresentação da mesma.

Este documento descreve todas as garantias dadas e recursos disponíveis no que diz respeito aos produtos e serviços da empresa. A Plaxmetal não assume nenhuma outra garantia em relação aos produtos.

O Termo de Garantia não abrange:

- Peças ou Componentes com falhas resultantes de desgaste natural devido ao uso do produto, uso indevido, falta de cuidados mínimos, montagem incorreta, tais como: rodízios, reguladores, buchas, deslizadores, tecidos, telas, materiais vinílicos, termoplásticos coloridos e outros materiais de revestimento e/ou acabamento.

- Desgaste natural em peças móveis e sujeitas a pressões/atritos.

- Defeitos causados pelo uso indevido do produto, por falta de cuidados mínimos, montagem ou instalação incorreta, manutenções efetuadas por terceiros sem prévia autorização da Plaxmetal.

- Variações de tons de tecidos, peças injetadas e pintadas dentro de tolerâncias comerciais.

- Mudanças, alterações de cor, danos, marcas ou manchas nas peças plásticas, acabamentos de superfície (cromagem, pintura, texturas ou polimento) e revestimentos (tecidos, telas, materiais vinílicos, couro) pelo uso indevido do produto, uso de objetos pontiagudos, produtos abrasivos, produtos químicos durante a limpeza, exposição prolongada à luz solar, exposição à intempéries e envelhecimento, uso do produto em áreas externas ou com umidade, temperatura excessiva, chuva, maresia, bem como o uso em pisos irregulares.

- Danos resultantes de qualquer uso indevido, abuso ou modificações dos produtos originais feitas pelo proprietário ou pessoas não autorizadas, manutenções, adaptações, bem como materiais acrescentados posteriormente à entrega.

- Conservação inadequada, armazenagem e avarias ocorridas durante o transporte realizado pelo cliente ou sob responsabilidade do mesmo.

- Materiais fornecidos ou especificados pelo cliente, tais como tecidos ou outro material que não seja padrão da linha Plaxmetal.

- Danos causados por acidentes naturais, inundações, incêndios, outros.

A garantia tem validade a partir da emissão da Nota Fiscal, e é válida mediante a apresentação do documento fiscal. O consumidor final, em caso de defeito de fabricação, deve procurar a empresa onde adquiriu o produto, munido da Nota Fiscal.

A Plaxmetal S/A coloca-se à disposição para esclarecer qualquer dúvida referente aos seus produtos e serviços, bem como orientá-lo da melhor forma sobre procedimentos de garantia ou sobre a conservação do seu produto.

A Plaxmetal S/A reserva-se o direito de alterar as especificações ou incluir melhorias em seus sistemas e produtos a qualquer momento, sem aviso prévio.

Ainda, a Plaxmetal S/A – Indústria de Cadeiras Corporativas não fornece e não assume qualquer garantia em relação a materiais e/ou componentes fornecidos pelo cliente, e não garante o desempenho do produto quando alterado e/ou utilizado em combinação com outros materiais, peças ou componentes do que os originais do produto Plaxmetal.

Dados do seu produto:

Data da Compra: ____/____/____

Local da Compra: _____

Nota Fiscal Nº: _____

Modelo: _____

WWW.PLAXMETAL.COM.BR

Serviço de Atendimento ao Consumidor

Tel: (54) 2107-1800 (Ramal 7) | E-mail: sac@plaxmetal.com.br

Plaxmetal S/A - Todos os Direitos Reservados.
RQ-PED 48 - 4.1 Manual de Uso Cadeiras Corporativas
Outubro 2019

Lista de peças

01 Encosto da cadeira e longarina	02 Encosto banqueta	03 Base banqueta alta	04 Apoio de braços aproximação (2 unidades)	05 Apoio de braços longarina (de 3 a 6 unidades)	
06 Estrutura aproximação	07 Estrutura banqueta	08 Estrutura banqueta alta	09 Pés laterais da longarina	 Pé central da longarina	
10 Estrutura da longarina (dimensões de acordo com a quantidade de lugares)	11 Estrutura do apoio de braços da longarina (03 a 06 peças)	12 Acabamento longarina (2/3 lugares = 2 uns) (4/5 lugares = 3 uns)	13 C01 - Calço 04 unidades por assento	14 Arruela de pressão 1/4"	15 Arruela 1/4"
16 Parafuso sextavado 04 unidades	17 Parafuso phillips 04 unidades	18 Parafuso phillips 04 unidades	19 Paraf. sextavado: 02 por apoio de braço	20 Parafuso sextavado 04 uns por assento	21 Paraf. phillips 04 unidades

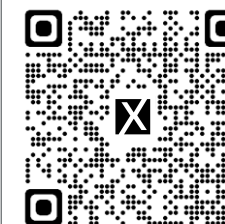

Visite a página do produto e encontre a versão digital atualizada deste manual e catálogo.

WWW.PLAXMETAL.COM.BR



Plaxmetal S/A - Indústria de cadeiras corporativas

Rodovia BR-153, km 42 nº 845 - Bairro Industrial Davide Zorzi - 99702-503 - Erechim - RS

Fone: (54) 2107 - 1800 / 1º Edição - Setembro - 2023

Montagem da longarina

Montagem dos pés

Encaixe os pés na estrutura da longarina, finalize o acabamento com a ponteira plástica, encaixando por cima da montagem.

Atenção para a posição dos pés, a parte da frente dos pés deve ficar como na imagem.

Obs.: Para longarinas de 4 e 5 lugares é necessário a montagem de um pé central, esta peça terá o encaixe recuado.

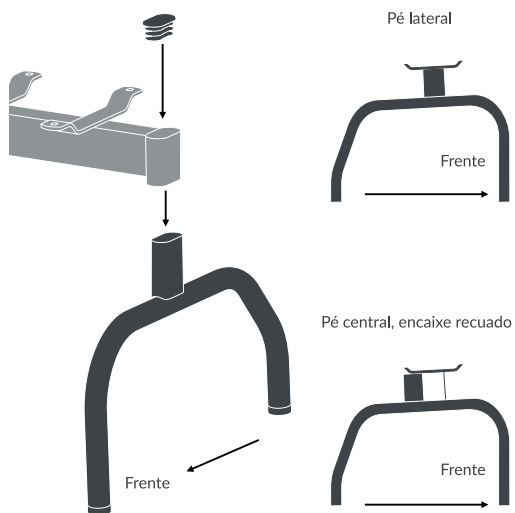

Montagem da longarina

Fixação do assento

Posicione o assento na estrutura da longarina, utilize os quatro calços entre a longarina e o assento, utilize 04 parafusos (20) para cada assento, atenção para posicionar a frente da concha para o mesmo lado que os pés foram montados.

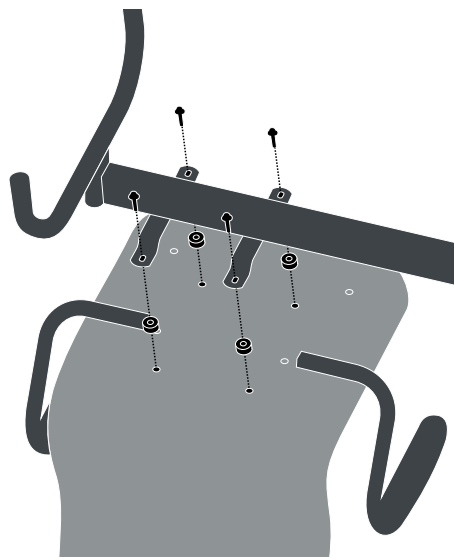

Montagem cadeira de aproximação

Parafusos do assento

Posicione a estrutura nos furos do assento marcados na imagem abaixo, utilizando os 04 parafusos (16) para juntar as peças.

(É aconselhado apenas posicionar os parafusos nos locais e finalizar o segundo passo de montagem)

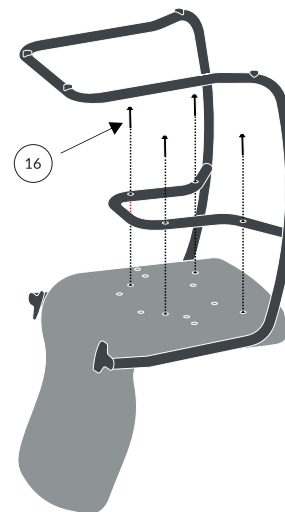

Montagem cadeira de aproximação

Parafusos do encosto

Após posicionar os parafusos do primeiro passo posicione também os parafusos na parte de trás do encosto, utilize os parafusos (17) para a montagem.

Conclua a montagem apertando todos os parafusos, incluindo os utilizados para a montagem 01.

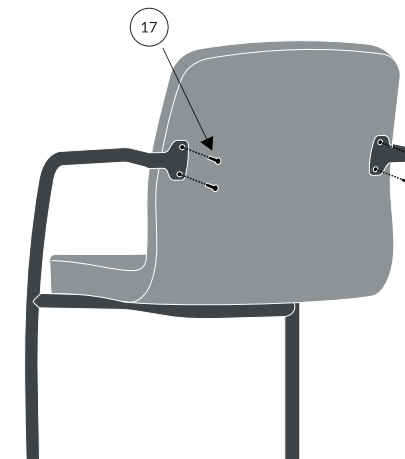

Montagem da longarina

Acabamento do apoio de braços

Encaixe o acabamento do apoio de braços no tubo respeitando as orientações informadas na imagem abaixo, utilize os parafusos (18) para a fixação do acabamento.

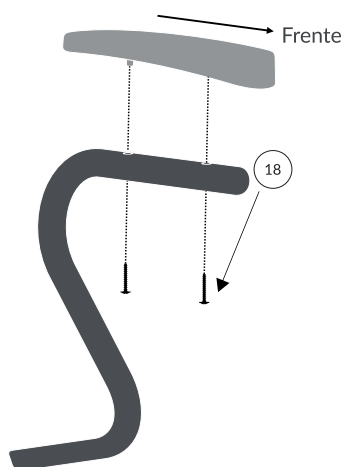

Montagem da longarina

Fixação do apoio de braços

Posicione as estruturas dos apoios de braços sobre a furação do assento indicada na imagem abaixo, as peças devem ficar apontadas para a frente do produto, utilize os parafusos (19) para a fixação no assento.

Obs.: Somente uma concha da longarina terá os 2 apoios de braços montados, os assentos subsequentes terão apenas um apoio de braço.

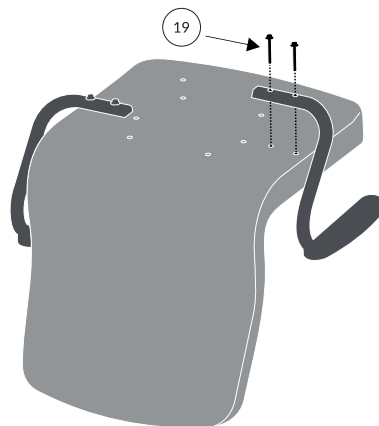

Montagem cadeira de aproximação

Acabamento do apoio de braços

Encaixe o acabamento do apoio de braços no tubo respeitando as orientações de lado e direção informadas na parte interna do acabamento, utilize os parafusos (18) para a fixação do acabamento.

O acabamento do apoio de braço possui gravado na parte de baixo as informações de posicionamento da peça, indicando a parte voltada para a frente e o lado da peça sendo a letra 'D' para direita e 'E' para esquerda.

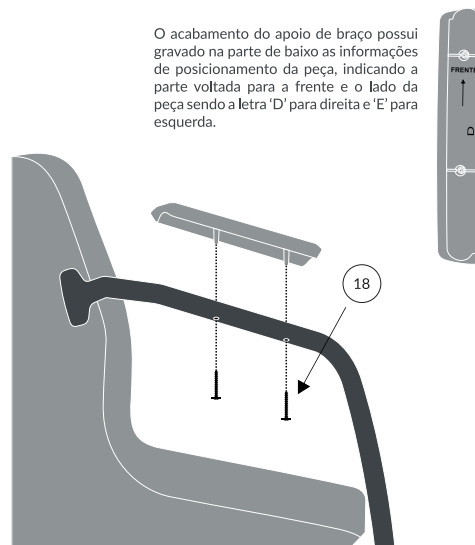

Montagem das banquetas

Parafusos do assento

Posicione a estrutura nos furos do assento marcados na imagem abaixo, utilizando os parafusos (19) para juntar as peças.

