

Parabéns! Você acaba de adquirir um produto Plaxmetal!

Excelência, qualidade e pioneirismo marcam a experiência de mais de 36 anos de atuação da Plaxmetal no mercado. Situada na região norte do Rio Grande do Sul, na cidade de Erechim, a Plaxmetal tem como ideal gerar soluções para o mercado oferecendo produtos de qualidade, resistência, durabilidade e praticidade. Nossos produtos são projetados tendo como princípio básico a harmonia entre forma e função, buscando sempre estabelecer a relação perfeita entre design, conforto e qualidade. E não importa qual a finalidade, desenvolvemos uma família de opções diversificadas para atender as necessidades específicas de cada cliente Plaxmetal S/A. Leia com atenção nosso manual de uso e siga as instruções para regular e adequar seu produto Plaxmetal S/A conforme suas necessidades!

Instruções de Conservação

- Para garantir a conservação e prolongar a vida útil do seu produto Plaxmetal, sugere-se adotar os seguintes procedimentos:
- Faça a limpeza do seu produto com frequência;
 - Para limpeza, aplicar técnicas e produtos adequados para cada tipo de material, conforme catálogo de revestimentos;
 - Nunca utilizar solventes ou detergentes abrasivos. Produtos abrasivos podem danificar o produto e/ou riscar as superfícies;
 - Nunca utilizar esponjas de limpeza ásperas ou palhas de aço;
 - Nunca mergulhar o produto em água ou lavar sob água corrente.

Plásticos:

- Para remoção de manchas nas superfícies plásticas, utilizar um pano úmido com sabão ou detergente neutro. Remover o produto e secar com um pano macio.

Garantia



Nossa garantia é uma declaração da confiança na qualidade de nossos produtos e da preocupação com a satisfação dos nossos clientes.

A Plaxmetal S/A – Indústria de Cadeiras Corporativas está integralmente comprometida na satisfação de seus clientes, trabalhando com rigoroso Sistema de Gestão da Qualidade ISO 9001 para assegurar e garantir a performance de todos os produtos vendidos com a marca "Plaxmetal". Conforme o Art. 26 do Código de Defesa do Consumidor, Lei 8078 de 1990, "O direito de reclamar pelos vícios aparentes ou de fácil constatação caduca em noventa dias, tratando-se de fornecimento de serviço e de produtos duráveis". A Plaxmetal S/A – Indústria de Cadeiras Corporativas estende a garantia de seus produtos para 5 (cinco) anos, inclusive os 90 (noventa) dias de garantia legal, contra defeitos de fabricação na estrutura metálica e peças plásticas com função estrutural em suas cadeiras. Estruturas metálicas comercializadas de forma avulsa, assim como os demais componentes, possuem garantia de 12 (doze) meses.

A garantia é concedida considerando uso por 8 (oito) horas de trabalho/dia, usuários com peso máximo de 110 kg, (bases de madeira 80kg) e respeito total as Recomendações de Uso, Limpeza, Conservação e Segurança.

- Colunas a Gás possuem 2 anos de Garantia.
 - Componentes Cromados possuem 1 ano de Garantia (considerando o uso exclusivo em ambientes de escritório).
 - Bases de madeira, Rodízios, Bases de Termoplástico, Botões, Mecanismos, Alavancas, Revestimentos em Tecido e Laminados Vinílicos possuem 1 ano de Garantia.
- Durante o período de garantia aplicável, a Plaxmetal irá reparar ou substituir (a seu critério) qualquer produto, peça ou componente coberto por esta garantia, desde que verificados defeitos de material ou de mão de obra (defeitos de fabricação).

Além disso, devem ser constatadas as condições normais de uso e a observação das Instruções de Uso e Conservação do Produto, contidas neste termo.

A substituição do supracitado produto, peça ou componente poderá ser por outro igual ou similar.

Para demais produtos, peças ou componentes, o período de garantia começa a partir da emissão da nota fiscal do primeiro adquirente, mesmo que o produto seja transferido a terceiros, e só terá validade com a apresentação da mesma.

Este documento descreve todas as garantias dadas e recursos disponíveis no que diz respeito aos produtos e serviços da empresa.

A Plaxmetal não assume nenhuma outra garantia em relação aos produtos.

O Termo de Garantia não abrange:

- Peças ou Componentes com falhas resultantes de desgaste natural devido ao uso do produto, uso indevido, falta de cuidados mínimos, montagem incorreta, tais como: rodízios, reguladores, buchas, deslizadores, tecidos, telas, materiais vinílicos, termoplásticos coloridos e outros materiais de revestimento e/ou acabamento.
- Desgaste natural em peças móveis e sujeitas a pressões/atritos.
- Defeitos causados pelo uso indevido do produto, por falta de cuidados mínimos, montagem ou instalação incorreta, manutenções efetuadas por terceiros sem prévia autorização da Plaxmetal.
- Variações de tons de tecidos, peças injetadas e pintadas dentro de tolerâncias comerciais.
- Mudanças, alterações de cor, danos, marcas ou manchas nas peças plásticas, acabamentos de superfície (cromagem, pintura, texturas ou polimento) e revestimentos (tecidos, telas, materiais vinílicos, couro) pelo uso indevido do produto, uso de objetos pontiagudos, produtos abrasivos, produtos químicos durante a limpeza, exposição prolongada à luz solar, exposição à intempéries e envelhecimento, uso do produto em áreas externas ou com umidade, temperatura excessiva, chuva, maresia, bem como o uso em pisos irregulares.
- Danos resultantes de qualquer uso indevido, abuso ou modificações dos produtos originais feitas pelo proprietário ou pessoas não autorizadas, manutenções, adaptações, bem como materiais acrescentados posteriormente à entrega.
- Conservação inadequada, armazenagem e avarias ocorridas durante o transporte realizado pelo cliente ou sob responsabilidade do mesmo.
- Materiais fornecidos ou especificados pelo cliente, tais como tecidos ou outro material que não seja padrão da linha Plaxmetal.
- Danos causados por acidentes naturais, inundações, incêndios, outros.

A garantia tem validade a partir da emissão da Nota Fiscal, e é válida mediante a apresentação do documento fiscal.

O consumidor final, em caso de defeito de fabricação, deve procurar a empresa onde adquiriu o produto, munido da Nota Fiscal.

A Plaxmetal S/A coloca-se à disposição para esclarecer qualquer dúvida referente aos seus produtos e serviços, bem como orientá-lo da melhor forma sobre procedimentos de garantia ou sobre a conservação do seu produto.

A Plaxmetal S/A reserva-se o direito de alterar as especificações ou incluir melhorias em seus sistemas e produtos a qualquer momento, sem aviso prévio.

Ainda, a Plaxmetal S/A – Indústria de Cadeiras Corporativas não fornece e não assume qualquer garantia em relação a materiais e/ou componentes fornecidos pelo cliente,

e não garante o desempenho do produto quando alterado e/ou utilizado em combinação com outros materiais, peças ou componentes do que os originais do produto Plaxmetal.

Dados do seu produto:

WWW.PLAXMETAL.COM.BR

Data da Compra: ____ / ____ / ____

Local da Compra: _____

Nota Fiscal N°: _____

Modelo: _____

Serviço de Atendimento ao Consumidor
Tel: (54) 2107-1800 (Ramal 7) | E-mail: sac@plaxmetal.com.br

Plaxmetal S/A - Todos os Direitos Reservados.
RQ-PED 48 - 4.1 Manual de Uso Cadeiras Corporativas
Julho 2024

PLAXMETAL

Manual de uso e montagem

QUICK

Lista de peças

01 Assento c/ mecanismo plataforma diretor - 01 unidade	02 Assento longarina - 01 unidade	03 Assento base tubular - 01 unidade	04 Estofado do assento - 01 unidade	05 Acabamento TCP 01 unidade	06 Coluna a gás - 01 un.	07 Pé lateral Pé central, encaixe recuado Pé longarina - 02 un. até 03 lugares, 03 un. a partir de 04
08 Travessa da longarina - 01 unidade	09 Base standard	10 Base cromada	11 4 Pés c/ rodízio - 01 unidade	12 4 Pés fixa - 01 unidade	13 Base trapezoidal - 01 unidade	14 4 Pés madeira - 01 unidade
15 Base trapezoidal alta - 01 unidade	16 Base 4 pés alta - 01 unidade	17 Acabamento da longarina, varia com o nº de assentos	18 Kit suporte de fixação estruturas 4 pés	19 Parafuso philips 4.2x13 Estofado do assento	20 Parafuso philips 6x25 Suportes de fixação e assentos da longarina	21 Parafuso philips 6x30 Base 4 pés madeira no assento

Classificação das cadeiras Giratórias Operacionais

Dispositivos de regulagem	Tipo A	Tipo B
Altura do assento	O	O
Altura do apoio lombar	O	O
Inclinação do encosto	O	O
Profundidade do assento	O	F
Inclinação do assento	O	F
	Slider	Sincron

A norma ABNT NBR 13962:2018 classifica as cadeiras giratórias operacionais segundo os tipos A, B, C ou D, conforme dispositivos de regulagem que apresentam obrigatoria (O) ou facultativamente (F) (Norma ABNT NBR 13962:2018 - Item "3.1 Classificação").

Ainda, conforme sugere a norma, a recomendação de um tipo de cadeira deve ser feita com base na análise ergonômica, onde é considerado o posto de trabalho ou uso da cadeira.

*Tabela Adaptada da Norma ABNT NBR: 13962:2018

Visite a página do produto e encontre a versão digital atualizada deste manual e catálogo.

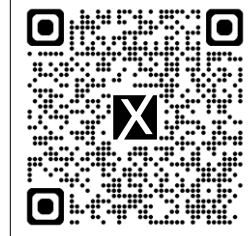

WWW.PLAXMETAL.COM.BR



Plaxmetal S/A - Indústria de cadeiras corporativas
Rodovia BR-153, km 42 nº 845 - Bairro Industrial Davide Zorzi - 99702-503 - Erechim - RS
Fone: (54) 2107 - 1800 / 1º Edição - Julho - 2024

Encaixe da coluna e TCP na base

Com a base apoiada no chão, encaixe a coluna no furo localizado no centro da base (não é necessário aplicar pressão sobre a peça).

Encaixe o TCP com a parte maior para baixo, (apenas base standard) na coluna, conforme a imagem.

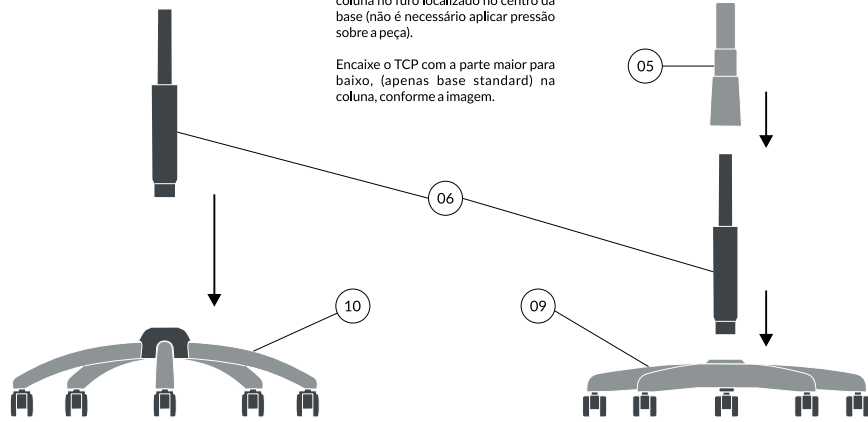

Montagem bases fixas de metal

Encaixe a estrutura de metal entre as torres da frente do assento, as torres de trás devem ficar na frente do tubo.

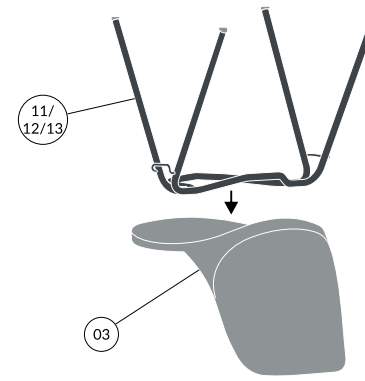

Com a estrutura de metal posicionada na concha, encaixe os suportes de acordo com a numeração indicada em cada suporte, com a numeração indicada na concha, utilize os parafusos do kit para a fixação.

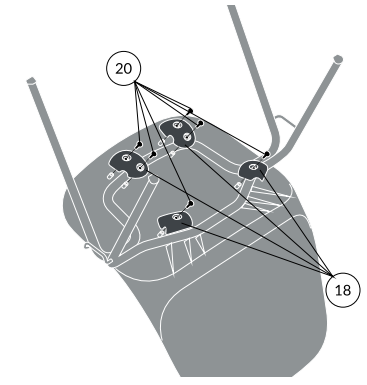

Montagem final do conjunto com base giratória

Altura do assento Plataforma Diretor

-Para baixar o assento:
Sentado, acione a alavanca localizada abaixo do assento, no lado direito, puxe-a para cima. Quando atingir a altura desejada, solte a alavanca.

-Para levantar o assento:
Alivie o peso do corpo sobre o assento e acione a alavanca puxando-a para cima. Quando atingir a altura ideal, solte a alavanca.



Encaixe o conjunto assento mais mecanismo na coluna montada na base, não é necessário aplicar pressão no assento, o travamento será concluído com a utilização do produto.

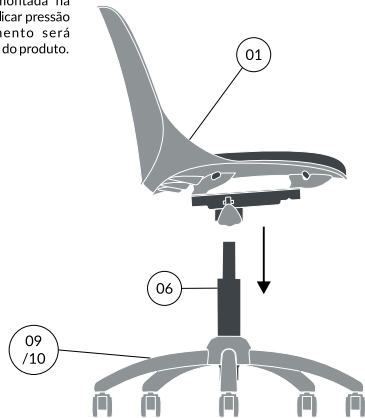

Montagem da base de madeira e estofado no assento

Alinhe e encaixe os pés de madeira entre as torres localizadas na parte de baixo do assento. Utilizando os parafusos do kit, parafuse a base de madeira na concha.

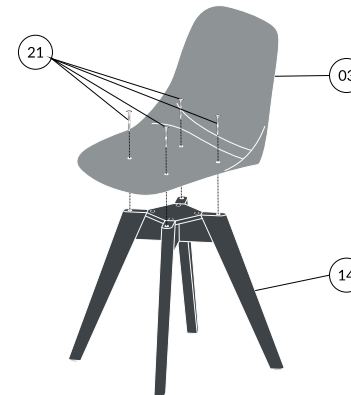

Após a fixação do assento na base de madeira, vire a cadeira ao contrário para fixar o estofado com os parafusos do kit.

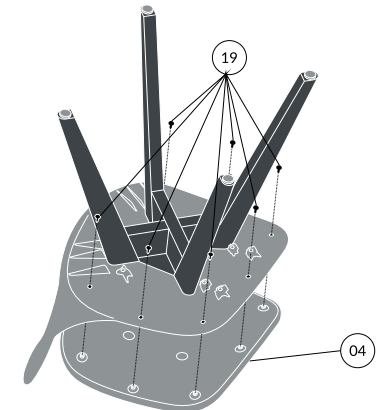

Sistema de encaixe Connect

Montagem da longarina e assentos

Se você adquiriu a cadeira 4 pés com o opcional Connect, basta encaixar uma cadeira à outra por cima da estrutura, pelas abas laterais do sistema, para unir as mesmas e compor o ambiente como desejar.

Para montar a estrutura, encaixe os pés da longarina na travessa, atenção para a posição dos mesmos, a parte da frente deve ficar como na imagem, finalize o acabamento com a ponteira plástica, encaixando por cima da montagem.
Obs.: Para longarinas de 4 ou mais lugares será incluído um pé central com encaixe recuado.

Posicione os suportes já montados no assento na estrutura da longarina, utilize quatro parafusos para cada assento, atenção para posicionar a frente da concha para o mesmo lado que os pés foram montados.

