

Parabéns! Você acaba de adquirir um produto Plaxmetal!

Excelência, qualidade e pioneirismo marcam a experiência de mais de 36 anos de atuação da Plaxmetal no mercado. Situada na região norte do Rio Grande do Sul, na cidade de Erechim, a Plaxmetal tem como ideal gerar soluções para o mercado oferecendo produtos de qualidade, resistência, durabilidade e praticidade.

Nossos produtos são projetados tendo como princípio básico a harmonia entre forma e função, buscando sempre estabelecer a relação perfeita entre design, conforto e qualidade.

E não importa qual a finalidade, desenvolvemos uma família de opções diversificadas para atender as necessidades específicas de cada cliente Plaxmetal S/A.

Leia com atenção nosso manual de uso e siga as instruções para regular e adequar sua cadeira Plaxmetal S/A conforme suas necessidades!

Instruções de Conservação

Para garantir a conservação e prolongar a vida útil do seu produto Plaxmetal, sugere-se adotar os seguintes procedimentos:

- Faça a limpeza do seu produto com frequência;
- Para limpeza, aplicar técnicas e produtos adequados para cada tipo de material, conforme catálogo de revestimentos;
- Nunca utilizar solventes ou detergentes abrasivos. Produtos abrasivos podem danificar o produto e/ou riscar as superfícies;
- Nunca utilizar esponjas de limpeza ásperas ou palhas de aço;
- Nunca mergulhar o produto em água ou lavar sob água corrente.

Plásticos:

- Para remoção de manchas nas superfícies plásticas, utilizar um pano úmido com sabão ou detergente neutro. Remover o produto e secar com um pano macio.

Garantia

Nossa garantia é uma declaração da confiança na qualidade de nossos produtos e da preocupação com a satisfação dos nossos clientes.



A Plaxmetal S/A - Indústria de Cadeiras Corporativas está integralmente comprometida na satisfação de seus clientes, trabalhando com rigoroso Sistema de Gestão da Qualidade ISO 9001 para assegurar e garantir a performance de todos os produtos vendidos com a marca "Plaxmetal".

Conforme o Art. 26 do Código de Defesa do Consumidor, Lei 8078 de 1990, "O direito de reclamar pelos vícios aparentes ou de fácil constatação caduca em noventa dias, tratando-se de fornecimento de serviço e de produtos duráveis". A Plaxmetal S/A - Indústria de Cadeiras Corporativas estende a garantia de seus produtos para 5 (cinco) anos, inclusive os 90 (noventa) dias de garantia legal, contra defeitos de fabricação na estrutura metálica e peças plásticas com função estrutural em suas cadeiras. Estruturas metálicas comercializadas de forma avulsa, assim como os demais componentes, possuem garantia de 12 (doze) meses.

A garantia é concedida considerando uso por 8 (oito) horas de trabalho/dia, usuários com peso máximo de 110 kg e respeito total as Recomendações de Uso, Limpeza, Conservação e Segurança.

- Colunas a Gás possuem 2 anos de Garantia.

- Componentes Cromados possuem 1 ano de Garantia (considerando o uso exclusivo em ambientes de escritório).

- Rodízios, Bases de Termoplástico, Botões, Mecanismos, Alavancas, Revestimentos em Tecido e Laminados Vinílicos possuem 1 ano de Garantia.

Durante o período de garantia aplicável, a Plaxmetal irá reparar ou substituir (a seu critério) qualquer produto, peça ou componente coberto por esta garantia, desde que verificados defeitos de material ou de mão de obra (defeitos de fabricação). Além disso, devem ser constatadas as condições normais de uso e a observação das Instruções de Uso e Conservação do Produto, contidas neste termo.

A substituição do supracitado produto, peça ou componente poderá ser por outro igual ou similar.

Para demais produtos, peças ou componentes, o período de garantia começa a partir da emissão da nota fiscal do primeiro adquirente, mesmo que o produto seja transferido a terceiros, e só terá validade com a apresentação da mesma.

Este documento descreve todas as garantias dadas e recursos disponíveis no que diz respeito aos produtos e serviços da empresa. A Plaxmetal não assume nenhuma outra garantia em relação aos produtos.

O Termo de Garantia não abrange:

- Peças ou Componentes com falhas resultantes de desgaste natural devido ao uso do produto, uso indevido, falta de cuidados mínimos, montagem incorreta, tais como: rodízios, reguladores, buchas, deslizador, tecidos, telas, materiais vinílicos, termoplásticos coloridos e outros materiais de revestimento e/ou acabamento.
- Danos causados por objetos pontiagudos, produtos abrasivos, produtos químicos durante a limpeza, exposição prolongada à luz solar, exposição à intempéries e envelhecimento, uso do produto em áreas externas ou com umidade, temperatura excessiva, chuva, maresia, bem como o uso em pisos irregulares.
- Danos resultantes de qualquer uso indevido, abuso ou modificações dos produtos originais feitas pelo proprietário ou pessoas não autorizadas, manutenções, adaptações, bem como materiais acrescentados posteriormente à entrega.
- Conservação inadequada, armazenagem e avarias ocorridas durante o transporte realizado pelo cliente ou sob responsabilidade do mesmo.
- Materiais fornecidos ou especificados pelo cliente, tais como tecidos ou outro material que não seja padrão da linha Plaxmetal.
- Danos causados por acidentes naturais, inundações, incêndios, outros.

A garantia tem validade a partir da emissão da Nota Fiscal e é válida mediante a apresentação do documento fiscal. O consumidor final, em caso de defeito de fabricação, deve procurar a empresa onde adquiriu o produto, munido da Nota Fiscal.

A Plaxmetal S/A coloca-se à disposição para esclarecer qualquer dúvida referente aos seus produtos e serviços, bem como orientá-lo da melhor forma sobre procedimentos de garantia ou sobre a conservação do seu produto.

A Plaxmetal S/A reserva-se o direito de alterar as especificações ou incluir melhorias em seus sistemas e produtos a qualquer momento, sem aviso prévio.

Ainda, a Plaxmetal S/A - Indústria de Cadeiras Corporativas não fornece e não assume qualquer garantia em relação a materiais e/ou componentes fornecidos pelo cliente, e não garante o desempenho do produto quando alterado e/ou utilizado em combinação com outros materiais, peças ou componentes do que os originais do produto Plaxmetal.

PLAXMETAL

Manual de uso e montagem

LINHA PREMIUM

Lista de peças

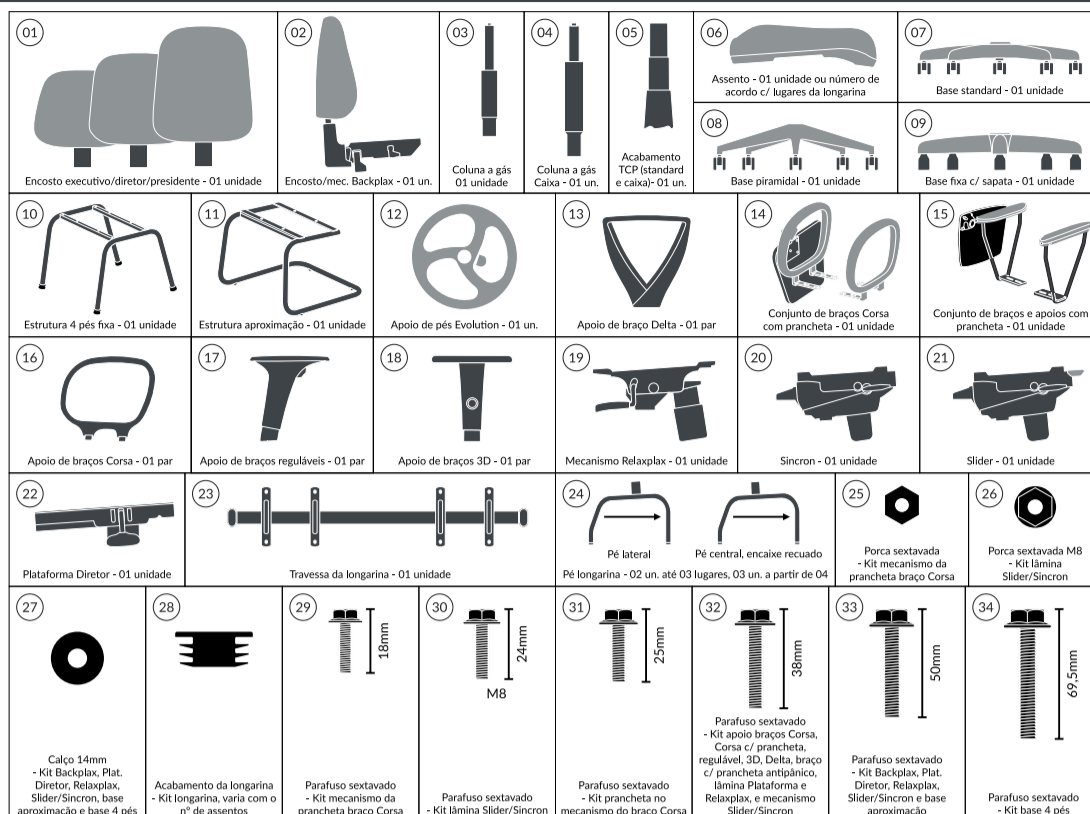

Classificação das cadeiras Giratórias Operacionais

A norma ABNT NBR 13962:2018 classifica as cadeiras giratórias operacionais segundo os tipos A, B, C ou D, conforme dispositivos de regulagem que apresentam obrigatória (O) ou facultativa (F) Norma ABNT NBR 13962:2018 - Item "3.1 Classificação".

Ainda, conforme sugere a norma, a recomendação de um tipo de cadeira deve ser feita com base na análise ergonômica, onde é considerado o posto de trabalho ou uso da cadeira.

Dispositivos de regulagem	Tipo A	Tipo B	Tipo C
Altura do assento	O	O	O
Altura do apoio lombar	O	O	O
Inclinação do encosto	O	O	F
Profundidade do assento	O	F	F
Inclinação do assento	O	F	F
*Tabela Adaptada da Norma ABNT NBR 13962:2018	Slider	Backplax Plus Relaxsystem Sincron	Plataforma diretor

Visite a página do produto e encontre a versão digital atualizada deste manual e catálogo.



Dados do seu produto:

Data da Compra: ____/____/____

Local da Compra: _____

Nota Fiscal Nº: _____

Modelo: _____

WWW.PLAXMETAL.COM.BR

Serviço de Atendimento ao Consumidor
Tel: (54) 2107-1800 (Ramal 7) | E-mail: sac@plaxmetal.com.br

Plaxmetal S/A - Todos os Direitos Reservados.
RQ-PED 48 - 4.1 Manual de Uso Cadeiras Corporativas
Maio 2024

WWW.PLAXMETAL.COM.BR



Plaxmetal S/A - Indústria de cadeiras corporativas
Rodovia BR-153, km 42 nº 845 - Bairro Industrial Davide Zorzi - 99702-503 - Erechim - RS
Fone: (54) 2107 - 1800 / 2ª Edição - MAIO - 2024

Altura do encosto

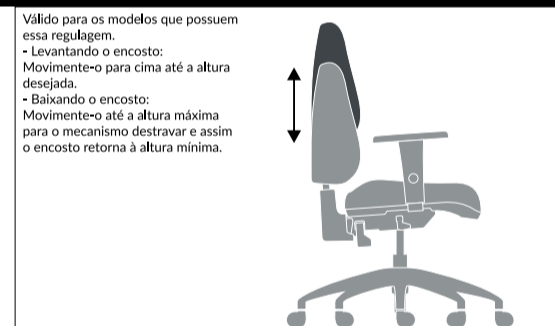

Ajustes apoio de braço regulável



Ajustes apoio de braço 3D

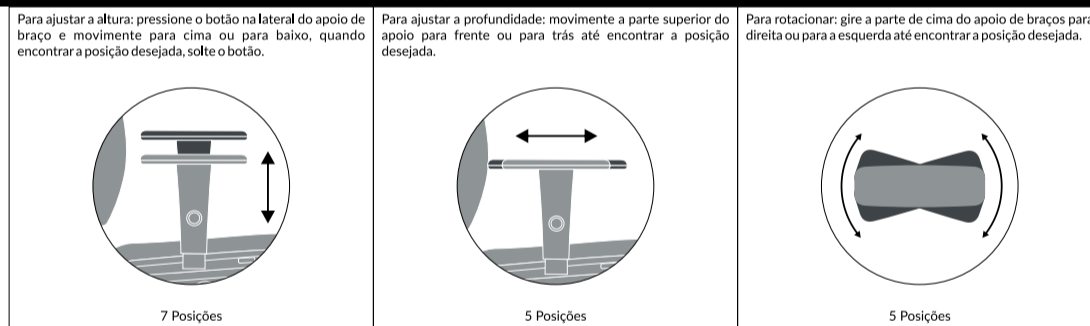

Altura do assento Plataforma Diretor



Altura do aro Evolution Plataforma Diretor caixa

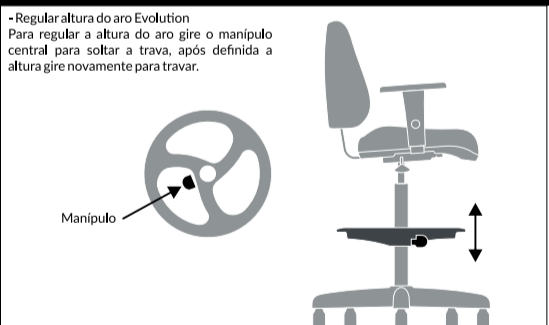

Altura do assento mecanismo Backplax



Inclinação do assento mecanismo Backplax



Altura do assento mecanismo Relaxplax



Inclinação do assento mecanismo Relaxplax



Assento Slider



Slider / Sincron



Slider / Sincron - Altura do assento



Slider / Sincron - Inclinação do assento e encosto

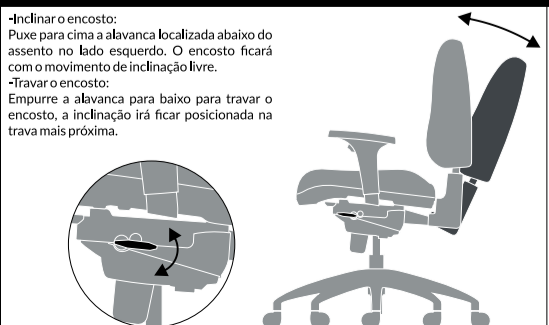

Funcionamento do sistema antipânico da prancheta

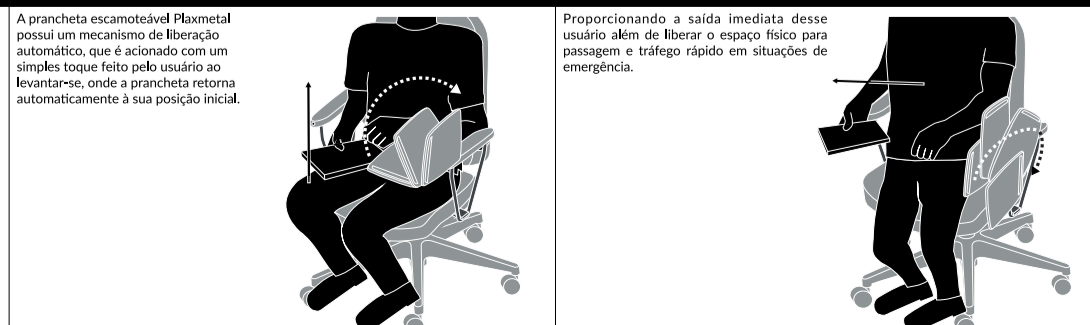

Apoio de braço Corsa c/ ou s/ prancheta

Posicione o apoio de braço na posição conforme a imagem da lateral da cadeira abaixo, utilize a imagem abaixo à direita para identificar os furos correspondentes aos apoios de braços, utilize os parafusos disponibilizados para fazer a fixação.

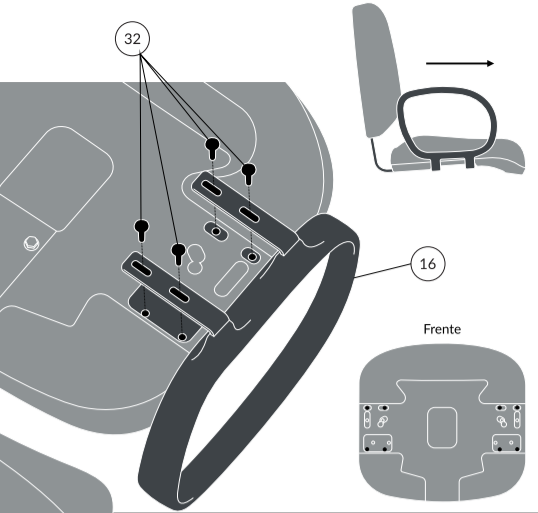

Montagem da prancheta - Apoio braço Corsa

1 - Alinhe o mecanismo com os furos da aba presente no braço e fixe com os parafusos.
2 - Posicione a prancheta alinhada com os furos do mecanismo e fixe a mesma com os parafusos.

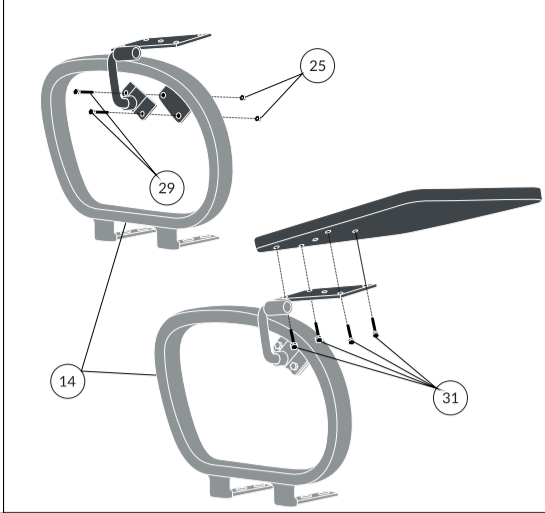

Apoio de braço Regulável

Posicione o apoio de braço na posição conforme a imagem da lateral da cadeira abaixo, utilize a imagem abaixo à direita para identificar os furos correspondentes aos apoios de braços, utilize os parafusos disponibilizados para fazer a fixação.

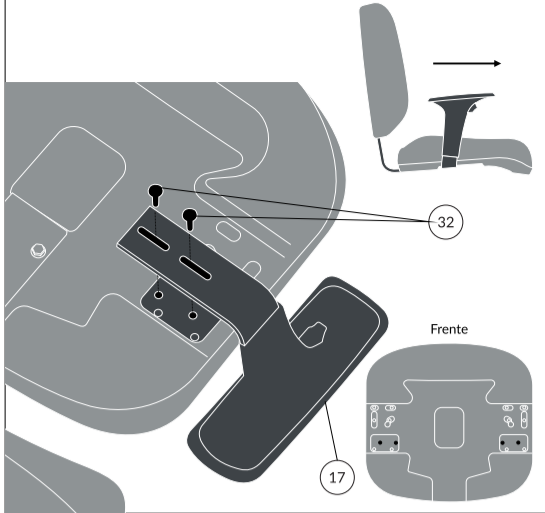

Apoio de braço 3D

Posicione o apoio de braço na posição conforme a imagem da lateral da cadeira abaixo, utilize a imagem abaixo à direita para identificar os furos correspondentes aos apoios de braços, utilize os parafusos disponibilizados para fazer a fixação.

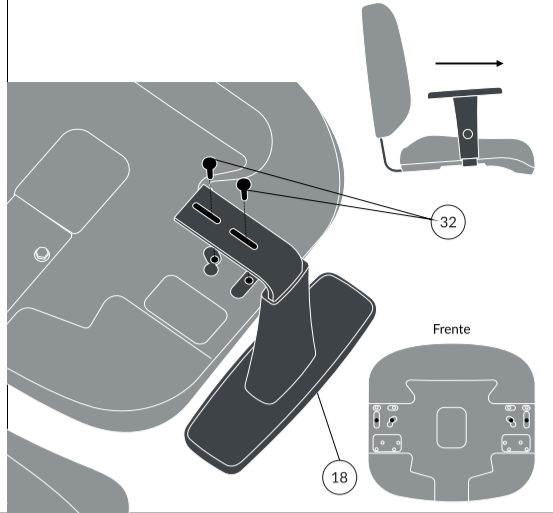

Apoio de braço Delta

Posicione o apoio de braço na posição conforme a imagem da lateral da cadeira abaixo, utilize a imagem abaixo à direita para identificar os furos correspondentes aos apoios de braços, utilize os parafusos disponibilizados para fazer a fixação.

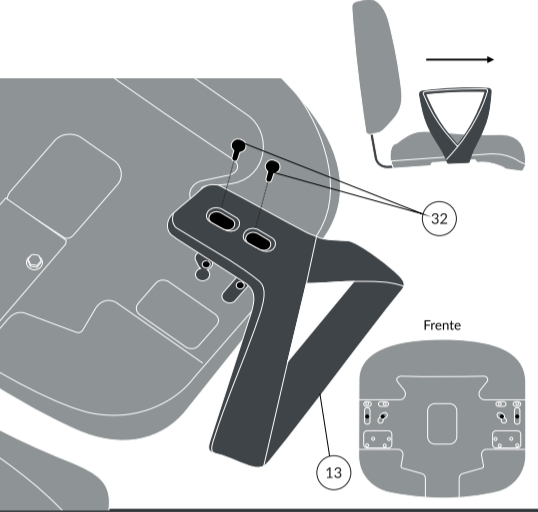

Apoio de braço c/prancheta Antipânico

Posicione o apoio de braço na posição conforme a imagem da lateral da cadeira abaixo, utilize a imagem abaixo à direita para identificar os furos correspondentes aos apoios de braços, utilize os parafusos disponibilizados para fazer a fixação.

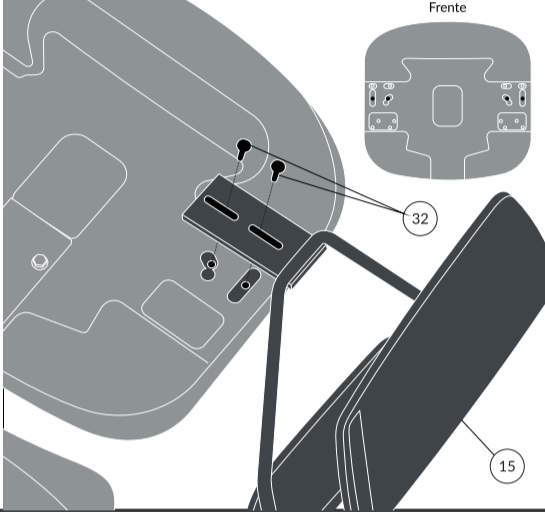

Mecanismo Backplax

- Fixação do mecanismo no assento:
Posicione o conjunto de mecanismo e encosto sobre o assento alinhando o mesmo aos furos correspondentes. Utilize os parafusos do kit para a fixação do mecanismo no assento.

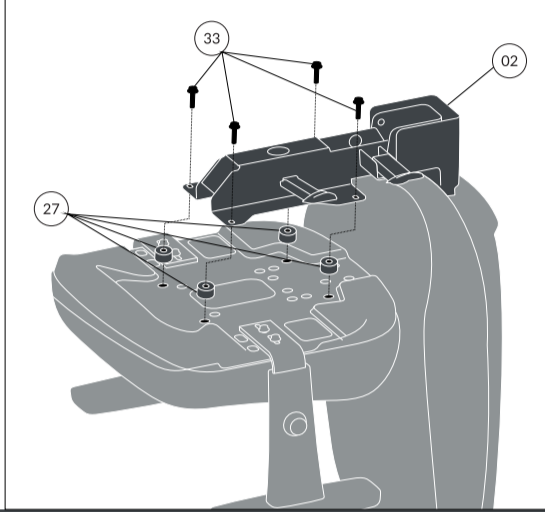

Lâmina e encosto para Plataforma Diretor e Relaxplax

Posicione a lâmina no assento alinhando aos furos correspondentes, utilize os parafusos do kit para fixar a lâmina.

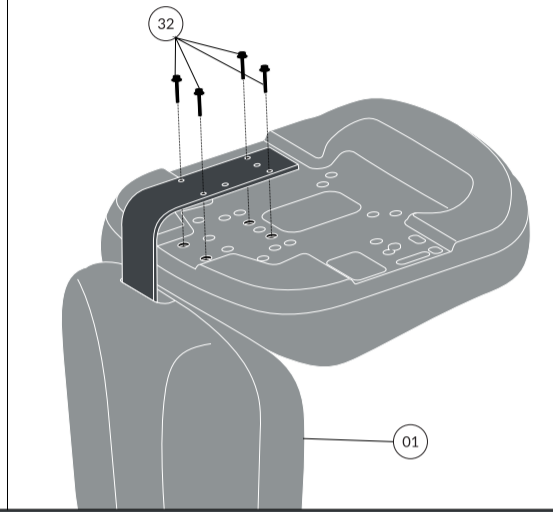

Plataforma Diretor Fixa

Posicione o mecanismo sobre os furos do assento, a alavanca deve ficar para o lado direito do assento com a cadeira em pé. Utilize os parafusos do kit para a fixação do mecanismo.

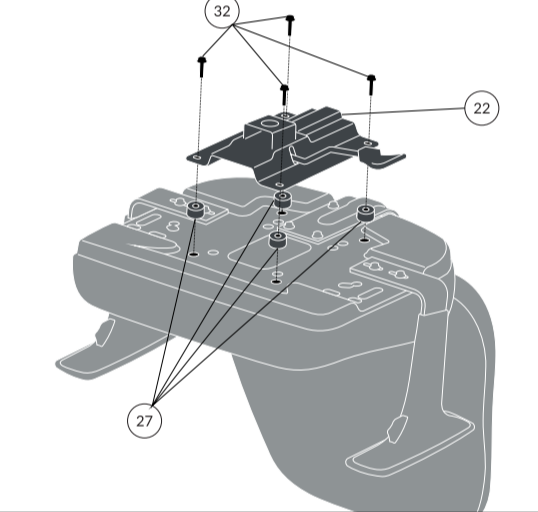

Mecanismo Relaxplax

Com o encosto e os braços já montados ao assento, posicione o mecanismo com a manopla de tensão virada para a frente da cadeira, utilize os calços do kit entre o mecanismo e o assento e utilize os parafusos do kit para fixar todo o conjunto.

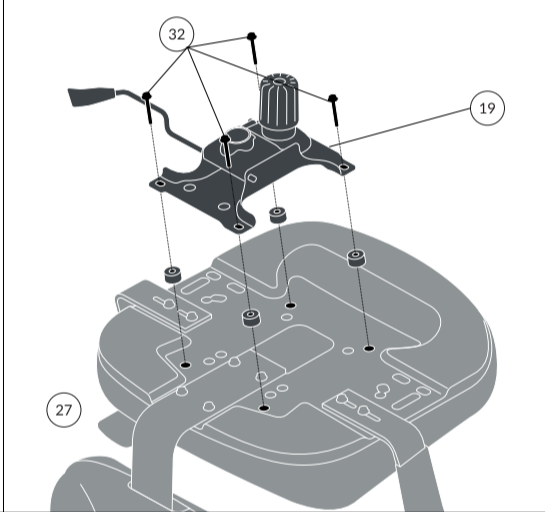

Lâmina e encosto para Slider e Sincron

Encaixe as porcas nos furos sextavados da lâmina de cima para baixo como indicado na figura abaixo. Encaixe a lâmina nos furos do mecanismo e segurando uma das porcas por vez rosqueie uma parte do parafuso sem apertar, após todos previamente rosqueados aperte todos os parafusos para travar o conjunto.

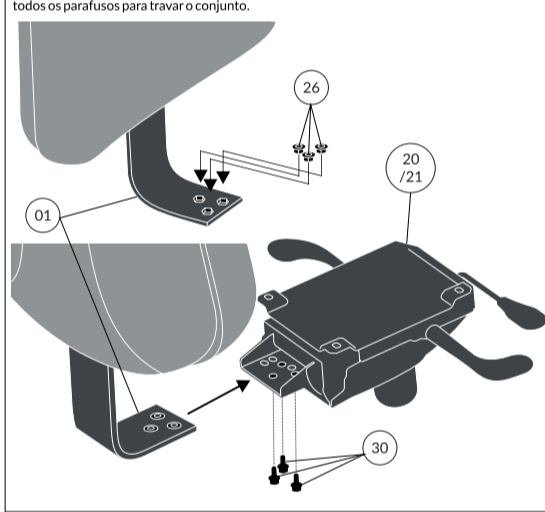

Montagem do mecanismo no assento - Slider / Sincron

Utilize os parafusos enviados no kit da cadeira. Encaixe o mecanismo nos furos indicados na imagem abaixo utilizando os calços entre o mecanismo e o assento nos furos da frente do assento. Utilize os parafusos do kit para fixar o conjunto.

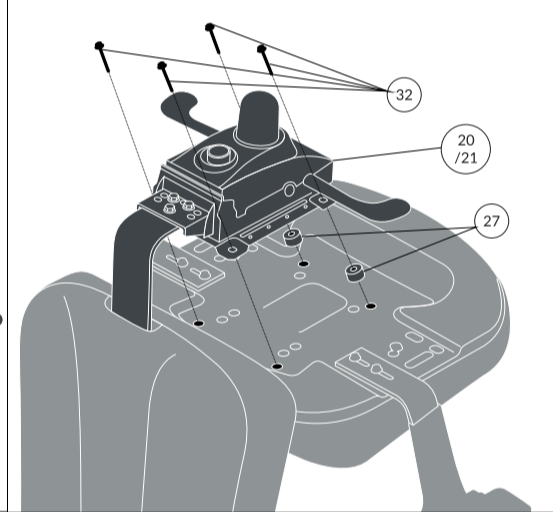

Montagem base 4 pés

Após montar o encosto e apoio de braços no assento vire o assento com a parte de baixo virada para cima, posicione os calços nos furos correspondentes como na imagem abaixo, posicione a estrutura nos calços levando em consideração a posição correta da estrutura conforme indicação abaixo, utilize os parafusos do kit para fixar o conjunto. A inclinação do assento deverá ficar com a parte mais baixa para trás.

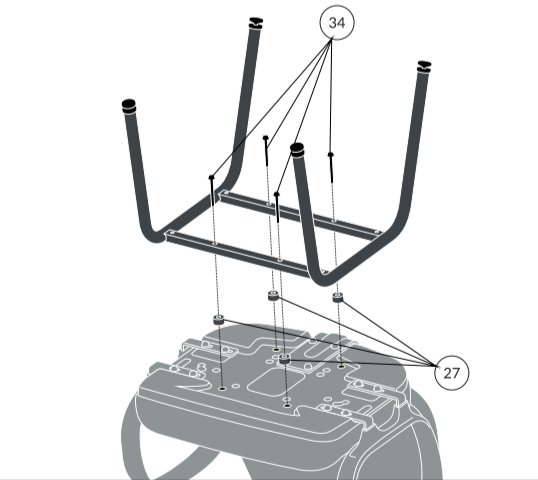

Montagem base aproximação

Após montar o encosto e apoio de braços no assento vire o assento com a parte de baixo virada para cima, posicione os calços nos furos correspondentes como na imagem abaixo, posicione a estrutura nos calços levando em consideração a posição correta da estrutura conforme indicação abaixo, utilize os parafusos do kit para fixar o conjunto. A inclinação do assento deverá ficar com a parte mais baixa para trás.

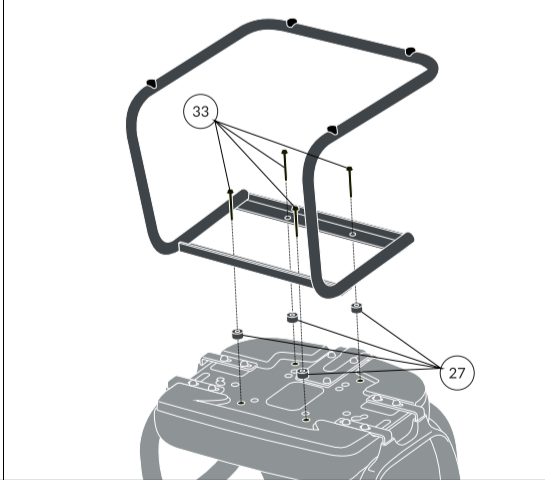

Montagem final e encaixe da coluna à gás e TCP

Com a base apoiada no chão, encaixe a coluna no furo localizado no centro da base (não é necessário aplicar pressão sobre a peça).
- Encaixe do TCP na coluna à gás.
Com a base apoiada no chão, a coluna encaixada na base, encaixe o TCP deixando a parte maior para baixo (somente para a base standard e caixa).

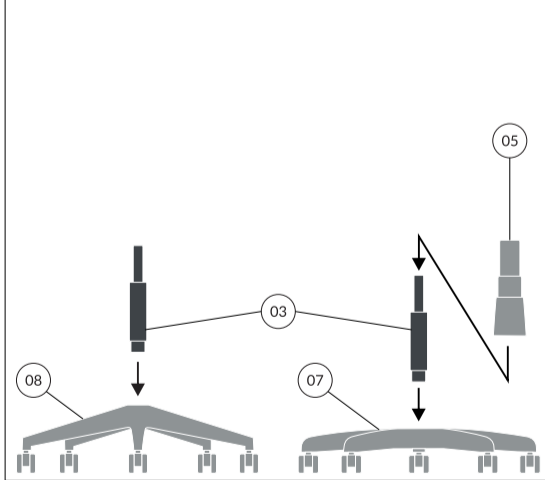

Montagem final e encaixe da coluna à gás

Aro Evolution e TCP na cadeira caixa.
- Encaixe a coluna à gás na base, use a manopla na parte interna do aro Evolution para soltar a trava, regular a altura e encaixar na coluna, após encaixe o TCP na coluna por cima do aro.

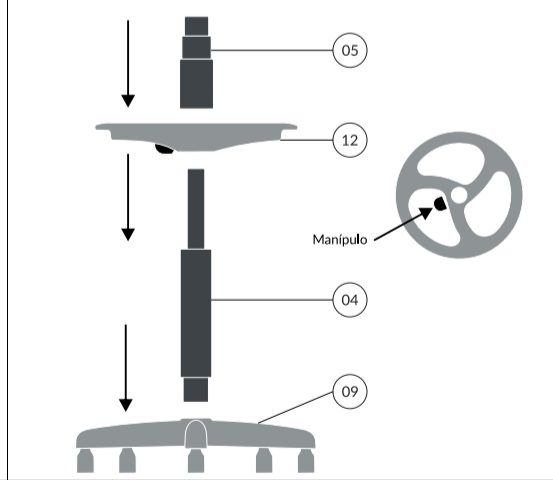

Montagem dos pés da longarina

Para montar a estrutura, encaixe os pés da longarina na travessa, atenção para a posição dos mesmos, a parte da frente deve ficar como na imagem, finalize o acabamento com a ponteira plástica, encaixando por cima da montagem.
Obs.: Para longarinas de 4 ou mais lugares será incluído um pé central com encaixe recuado.

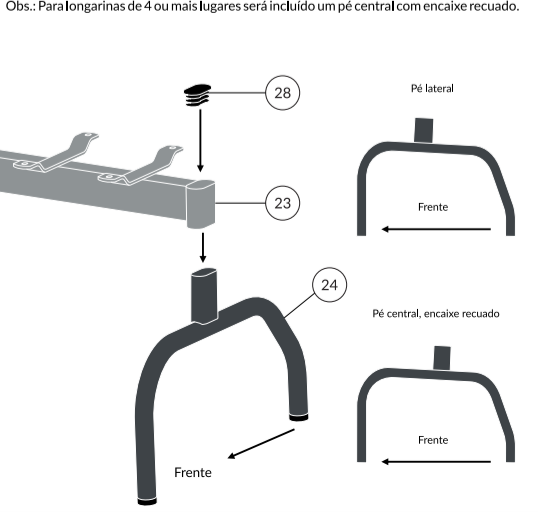

Montagem do assento na longarina

Após montar o encosto e apoios de braços ao assento, posicione a estrutura da longarina aos furos correspondentes, utilizando os parafusos disponibilizados para a fixação.

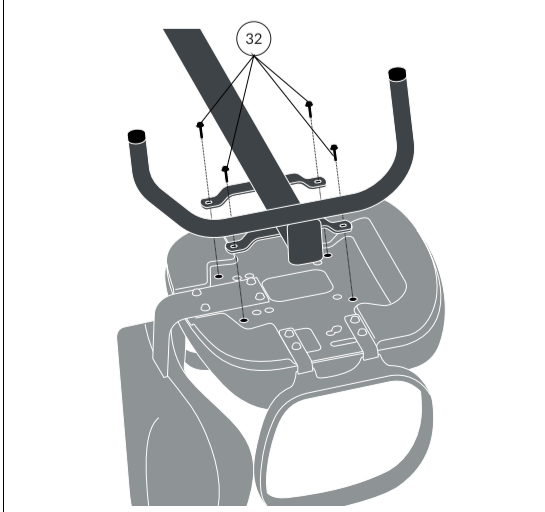

Como posicionar a prancheta padrão para seu uso

1 - Gire a prancheta para frente, de baixo para cima no sentido anti-horário, como na primeira figura.
2 - Com ela toda estendida para frente, gire-a para baixo até ficar na horizontal e pronta para uso.

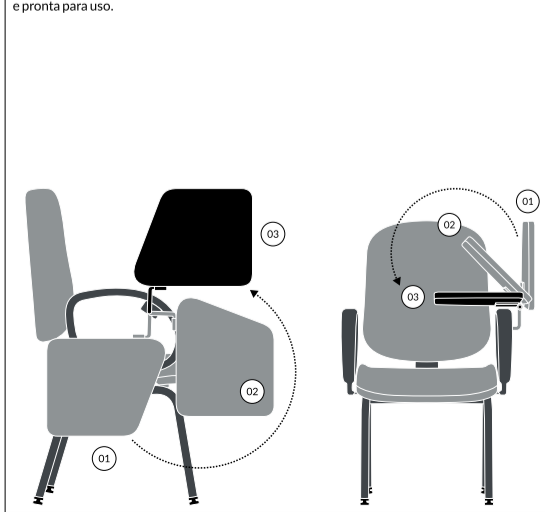

Como posicionar a prancheta antipânico para seu uso

1 - Gire a prancheta para frente, de baixo para cima no sentido horário, como na primeira figura.
2 - Com ela toda estendida para frente, gire-a para baixo até ficar na horizontal e pronta para uso.

